

INDUSTRIESAUGER POWERvac 55

MIETGERÄT

TECHNISCHE ECKDATEN

Gerätetyp	POWERvac 55
Antriebsleistung (kW)	5,5
Luftfördermenge max. (m³/h)	520
Unterdruck max. (Pa)	30.000
Sauganschluss (DN)	60*
Filterfläche Hauptfilter (cm²)	22.600
Filterfläche Sicherheitsfilter (cm²)	24.000
Staubklasse Gesamtgerät nach DIN EN 60335-2-69 Anhang AA	H
Spannung (V) / Absicherung (A)	400 / 32
Schalldruck reflexionsfrei nach DIN 45635 db(A)	73
Sammelbehälter (l)	100
Farbe (RAL)	5010 / 7035
Abmessungen LxBxH (mm)	1300x807x1775
Gewicht (kg)	165

* Empfohlener Saugdurchmesser, Gerät hat standardmäßig einen Sauganschluss DN 100

Technische Änderungen vorbehalten.



Das Gerät steht in unserem Werk zur Miete bereit und wird für jeden Einsatz gewartet.



H



5,5



30.000



89,- €/Tag
zzgl. MwSt

GERÄTEEIGENSCHAFTEN IM ÜBERBLICK

- Antrieb über dauerbetriebsfesten Seitenkanalverdichter
- solide Industriequalität
- mechanischer Fliehkraftabscheider
- Sicherheitsfilter serienmäßig
- Hauptfilter aus Polyester Nadelfilz, PTFE-beschichtet
- Vakuumbegrenzer serienmäßig
- Abreinigungsvorrichtung für Hauptfilter System POWERSchock
- Hub-/ Senkvorrichtung am Staubsammelbehälter mit Staubsammelbehälter mit Transport und Entleerungsvorrichtung für Kran- und/oder Gabelstapler
- großer Staubsammelbehälter mit 100 Liter Inhalt
- PE-Säcke für staubarme Entleerung optional zubuchbar
- Ablagefläche für Saugzubehör

FUNKTIONSWEISE

Das aufgesaugte Material wird im Filtergehäuse über einen mechanischen Fliehkraftabscheider vorsepariert. Durch diese Technik wird der Hauptfilter entlastet in dem Flüssigkeiten, Späne und Grobstäube vom Saugstrom getrennt werden.

Nur die Feinstäube brauchen anschließend durch den nachgeschalteten Hauptfilter abgeschieden werden. Durch die POWERSchock Abreinigung (keine zusätzliche Druckluft erforderlich) kann der Taschenfilter während des Betriebs gereinigt werden.

INDUSTRIESAUGER POWERvac 55

MIETGERÄT

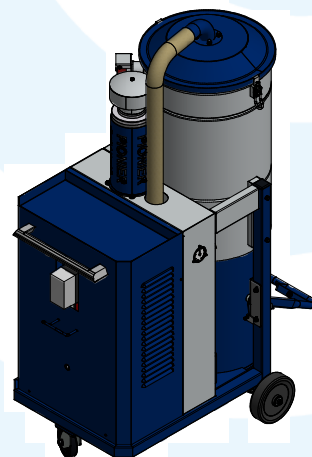
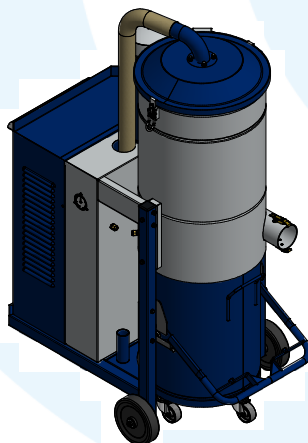
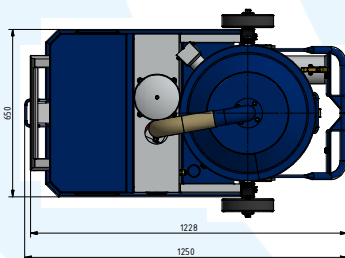
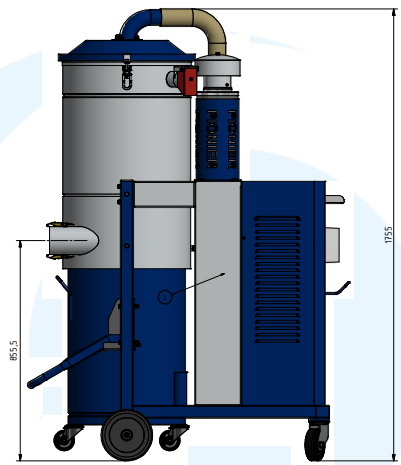
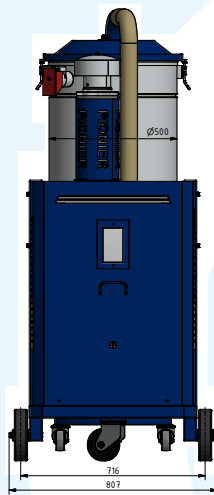
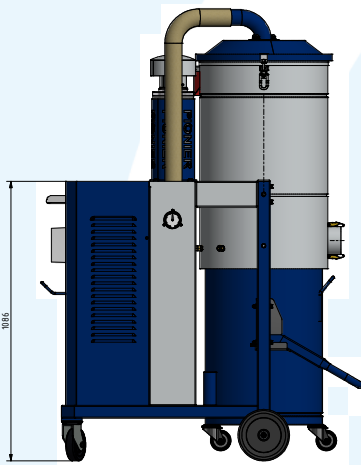

Item No.	Quantity	Unit	Remarks
1	1	Stk	POWERvac 55
<small> 14.3.02.000.000-02 E-10 </small>			